

Actuador rotativo RetroFIT+ con comunicación para válvulas rotativas y de mariposa

- Par de giro del motor 40 Nm
- Tensión nominal AC/DC 24 V
- Control proporcional, Con comunicación 2...10 V variable
- Señal de salida (posición) 2...10 V variable
- Comunicación a través de MP-Bus de Belimo.
- Conversión de la señal del sensor

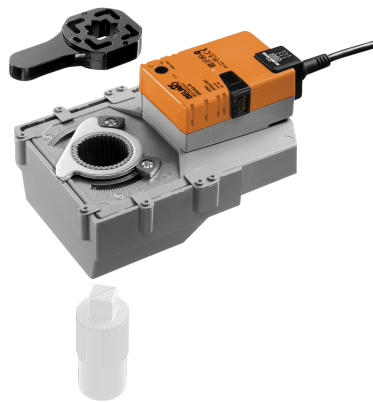

La figura puede diferir del producto

Datos técnicos

Datos eléctricos	Tensión nominal	AC/DC 24 V
	Frecuencia nominal	50/60 Hz
	Rango de tensión nominal	AC 19.2...28.8 V / DC 21.6...28.8 V
	Consumo de energía en funcionamiento	4 W
	Consumo energía en reposo	1.5 W
	Consumo de energía para dimensionado	7 VA
	Conexión de la alimentación / control	Cable 1 m, 4x 0.75 mm ²
	Funcionamiento en paralelo	Si (tenga en cuenta los datos de funcionamiento)
Comunicación del bus de datos	Control mediante comunicaciones	MP-Bus
	Número de nodos	MP-Bus máx. 8
Datos de funcionamiento	Par de giro del motor	40 Nm
	Margen de trabajo Y	2...10 V
	Impedancia de entrada	100 kΩ
	Margen de trabajo Y variable	Punto de inicio 0.5...32 V Punto final 2.5...32 V
	Modos de funcionamiento opcionales	Todo-nada 3 puntos (sólo AC) Proporcional (DC 0...32 V)
	Señal de salida (posición) U	2...10 V
	Nota de señal de salida U	Máx. 0,5 mA
	Señal de posición U variable	Punto de inicio 0.5...8 V Punto final 2.5...10 V
	Precisión de posición	±5%
	Accionamiento manual	con pulsador, se puede bloquear
	Tiempo de giro del motor	90 s / 90°
	Tiempo de giro del motor variable	75...270 s
	Nivel de potencia sonora, motor	45 dB(A)
	Adaptación del rango de ajuste	Manual (automático durante la primera alimentación)
	Adaptación a la variable del rango de ajuste	Ninguna acción Adaptación cuando está encendido Adaptación después de pulsar el pulsador para desembrague manual
	Control manual	MAX (posición máxima) = 100% MIN (posición mínima) = 0 % ZS (posición intermedia, sólo CA) = 50%
	Control imperativo variable	MAX = (MIN + 33%)...100% MIN = 0%...(MAX - 33%) ZS = MIN...MAX

Datos técnicos

Datos de funcionamiento	Indicador de posición	Mecánico, integrado
Datos de seguridad	Clase de protección IEC/EN	III, Tensión extra-baja de seguridad (SELV)
	Fuente de suministro eléctrico UL	Class 2 Supply
	Grado de protección IEC/EN	IP54
	Grado de protección NEMA/UL	NEMA 2
	Carcasa	UL Enclosure Type 2
	CEM	CE según 2014/30/UE
	Certificación IEC/EN	IEC/EN 60730-1 y IEC/EN 60730-2-14
	UL Approval	cULus según UL60730-1A, UL 60730-2-14 y CAN/CSA E60730-1 La marca UL en el actuador depende del centro de producción; en cualquier caso, el dispositivo tiene conformidad UL
	Tipo de acción	Tipo 1
	Tensión de resistencia a los impulsos	0.8 kV
	Grado de polución	3
	Humedad ambiente	Máx. 95% de RH, sin condensación
	Temperatura ambiente	0...50°C [32...122°F]
	Temperatura de almacenamiento	-40...80°C [-40...176°F]
Mantenimiento	sin mantenimiento	
Datos mecánicos	Bridas de conexión	F05/F07
Peso	Peso	1.9 kg

Notas de seguridad

- Este dispositivo ha sido diseñado para su uso en sistemas estacionarios de calefacción, ventilación y aire acondicionado y no se debe utilizar fuera del campo específico de aplicación, especialmente en aviones o en cualquier otro tipo de transporte aéreo.
- Aplicación en exterior: sólo es posible en el caso de que el dispositivo no esté expuesto directamente a agua (de mar), nieve, hielo, radiación solar o gases nocivos y que se asegure que las condiciones ambientales se mantienen en todo momento dentro de los umbrales de acuerdo con la ficha de datos.
- Sólo especialistas autorizados deben realizar la instalación. Cualquier regulación legal al respecto debe ser tenida en cuenta durante la instalación.
- El interruptor de cambio del sentido de giro solamente lo pueden manejar especialistas debidamente autorizados. En concreto, no se deberá invertir el sentido de giro en un circuito de protección antihielo.
- La temperatura de la superficie entre el actuador y la válvula no puede superar los 50 °C.
- El dispositivo sólo se puede abrir en el centro del fabricante. No contiene piezas que el usuario pueda reemplazar o reparar.
- No se deben retirar los cables del dispositivo.
- El dispositivo contiene componentes eléctricos y electrónicos y no se puede desechar con los residuos domésticos. Deben tenerse en cuenta todas las normas y requerimientos locales vigentes.

Características del producto

- Modo de funcionamiento** Funcionamiento convencional:
 El actuador se controla con una señal de control estándar de DC 0...10 V (prestar atención al margen de trabajo) y se mueve hasta la posición definida por la señal de control. La tensión de medición U se utiliza como visor eléctrico de la posición del actuador 0...100% y como señal de control para otros actuadores.
 Funcionamiento en Bus:
 El actuador recibe su señal de control digital desde el controlador de jerarquía superior a través del MP-Bus y se mueve hasta la posición definida. La conexión U sirve como interfaz de comunicación y no suministra una tensión de medición analógica.
- Convertidor para sensores** Opción de conexión de un sensor (sensor pasivo o activo o contacto de conmutación). El actuador MP actúa como convertidor analógico-digital para la transmisión de la señal del sensor a través del MP-Bus hasta el sistema de jerarquía superior.
- Aplicación** Para válvulas rotativas y de mariposa que posean las siguientes especificaciones mecánicas:
 – ISO 5211: F05 o F07 (diámetro de la circunferencia completa de la brida para el montaje de la válvula)
 – ISO 5211: cabeza de eje de forma geométrica cuadrada o plana
- Unidad parametrizable** Los ajustes de fábrica abarcan las aplicaciones más comunes. Se pueden modificar parámetros individuales con la Belimo Assistant 2.
- Acoplamiento al eje** En la composición del suministro no se incluye el adaptador para ejes cuadrados (véase el apartado «Accesorios»).

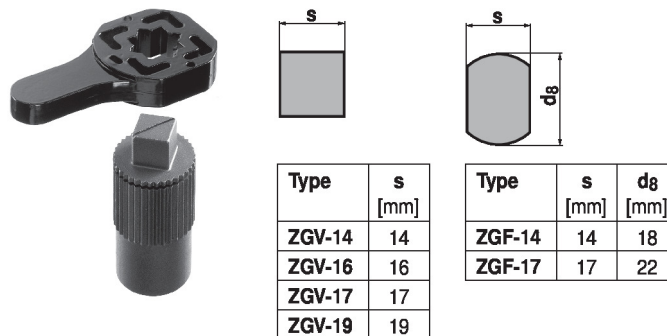

- Montaje directo y sencillo** Montaje directo sencillo en la válvula rotativa o de mariposa con bridas de montaje. Se puede seleccionar la orientación de montaje con respecto a la válvula en pasos de 90°.
- Accionamiento manual** Es posible realizar un accionamiento manual oprimiendo el pulsador (el engranaje se mantiene desembragado mientras el pulsador siga presionado o bloqueado).
- Ángulo de giro ajustable** Ángulo de giro ajustable mediante topes mecánicos.
- Alta fiabilidad funcional** El actuador se encuentra protegido contra sobrecargas, no necesita ningún contacto limitador y se detiene automáticamente cuando alcanza el final de carrera.
- Posición de inicio** La primera vez que recibe tensión, es decir, en la puesta en marcha, el actuador lleva a cabo una adaptación, que hace que el margen de trabajo y la señal de salida se correspondan con el rango mecánico ajustado.
 A continuación, el actuador se mueve hasta la posición que define la señal de control.
 Ajuste de fábrica: Y2 (giro antihorario).
- Adaptación y sincronización** Se puede activar una adaptación manualmente pulsando el botón "Adaptación" o con Belimo Assistant 2. Los dos topes finales mecánicos se detectan durante la adaptación (rango de ajuste completo).
 Está configurada la sincronización automática después de accionar el pulsador para desembrague manual. La sincronización se realiza en la posición inicial (0 %).
 A continuación, el actuador se mueve hasta la posición que define la señal de control.
 Con Belimo Assistant 2 se pueden realizar diversos ajustes.

Accesorios

Herramientas	Descripción	Modelo
	Herramienta de servicio para la configuración, el manejo in situ y la resolución de problemas con cable o de forma inalámbrica.	Belimo Assistant 2
	Belimo Assistant Link Convertidor Bluetooth y USB a NFC y MP-Bus para unidades parametrizables y con comunicación	LINK.10
	Cable de conexión 5 m, A: RJ11 6/4 LINK.10, B: conector de servicio de 6 polos para dispositivo Belimo	ZK1-GEN
	Cable de conexión 5 m, A: RJ11 6/4 LINK.10, B: extremo de cable libre para la conexión al terminal MP/PP	ZK2-GEN
Accesorios eléctricos	Descripción	Modelo
	Contacto auxiliar 1x SPDT adaptable	S1A
	Contacto auxiliar 2x SPDT adaptable	S2A
	Potenciómetro de realimentación 140 Ω adaptable	P140A
	Potenciómetro de realimentación 1 kΩ adaptable	P1000A
	Potenciómetro de realimentación 10 kΩ adaptable	P10000A
	Unidad de alimentación MP-Bus para actuadores MP	ZN230-24MP
Pasarelas	Descripción	Modelo
	Pasarela MP a BACnet MS/TP	UK24BAC
	Pasarela MP a Modbus RTU	UK24MOD
Accesorios mecánicos	Descripción	Modelo
	Adaptador para ejes cuadrados, cuadrado 14x14x40 mm (LxAxH)	ZGV-14
	Adaptador para ejes cuadrados, cuadrado 16x16x40 mm (LxAxH)	ZGV-16
	Adaptador para ejes cuadrados, cuadrado 17x17x20 mm (LxAxH)	ZGV-17
	Adaptador para ejes cuadrados, cuadrado 19x19x40 mm (LxAxH)	ZGV-19
	Adaptador de cabeza plana para ejes cuadrados 14xø18x33 mm (AxøxH)	ZGF-14
	Adaptador de cabeza plana para ejes cuadrados 17xø22x33 mm (AxøxH)	ZGF-17

Instalación eléctrica

Alimentación del transformador de aislamiento de seguridad.

Es posible realizar una conexión en paralelo de otros actuadores. Respete los datos de funcionamiento.

El conmutador del sentido de giro se encuentra cubierto. Ajuste de fábrica: sentido de giro Y2.

Colores de los hilos:

- 1 = negro
- 2 = rojo
- 3 = blanco
- 5 = naranja

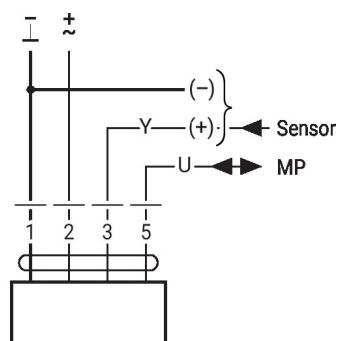
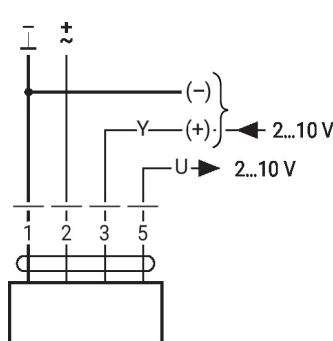
MP-Bus

AC/DC 24 V, proporcional

Otras instalaciones eléctricas

Funciones con valores básicos (modo convencional)

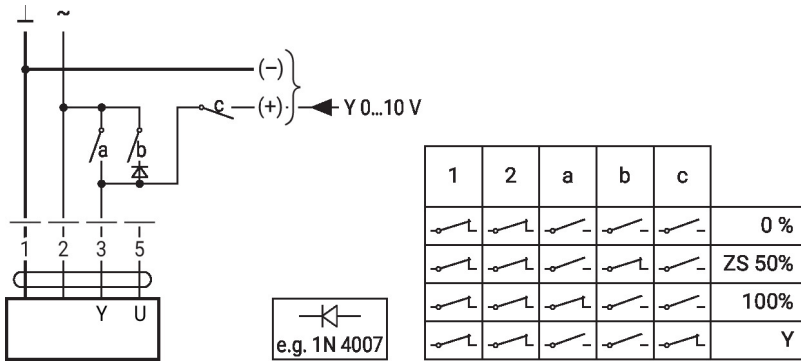
Mandos imperativos con 24 V AC con contactos de relé



Mandos imperativos con 24 V AC con conmutador rotativo

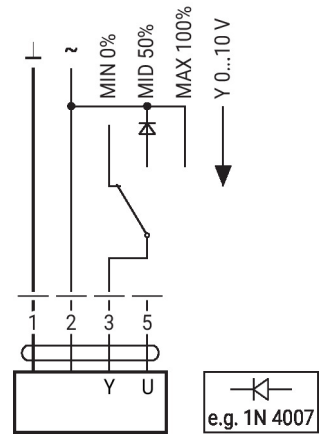

Con control remoto 0...100% con posicionador SG..

Límite mínimo con el posicionador SG..

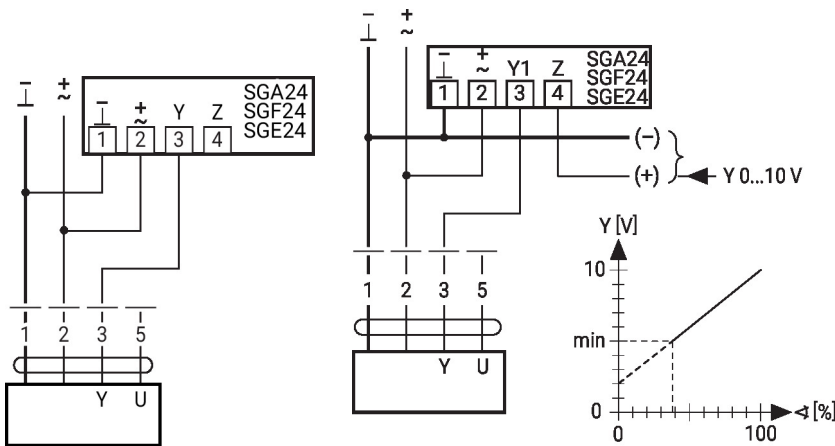

Funcionamiento primario-secundario (dependiente de la posición)

Control con 4...20 mA a través de una resistencia externa

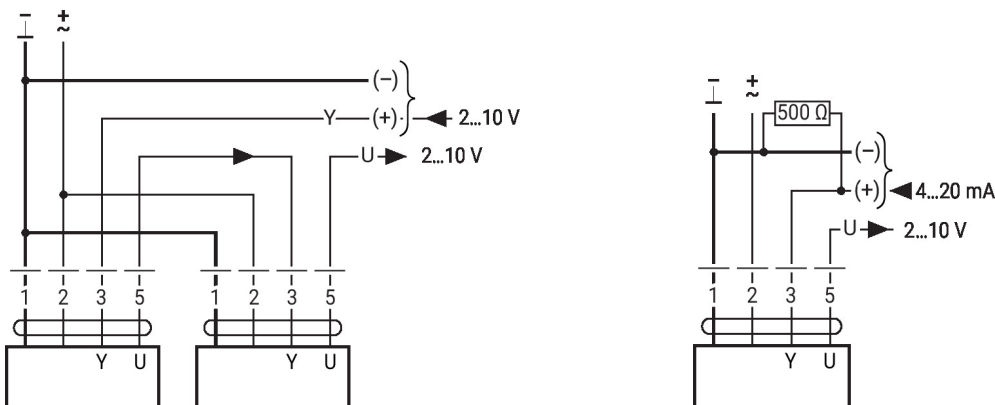

Precaución:

El rango de funcionamiento debe establecerse en DC 2...10 V.
La resistencia de 500 Ω convierte la señal de corriente de 4...20 mA en una señal de voltaje DC 2...10 V

Otras instalaciones eléctricas

Funciones con valores básicos (modo convencional)

Comprobación del funcionamiento

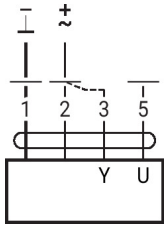

Procedimiento

1. Conectar 24 V a las conexiones 1 y 2
2. Desconectar la conexión 3:
 - con sentido de giro L: El actuador gira a la izquierda
 - con sentido de giro R: El actuador gira a la derecha
3. Cortocircuitar las conexiones 2 y 3:
 - El actuador funciona en sentido contrario

Funciones con valores básicos (modo convencional)

Topología de la red MP-Bus

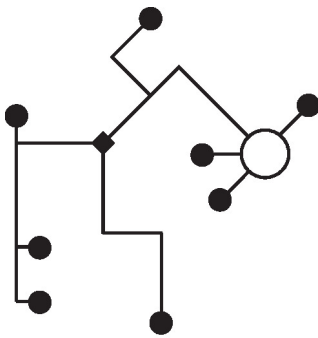

No existen restricciones para la topología de la red (se permite en estrella, anillo, o mezcladas). Alimentación y comunicación en un mismo cable de 3 hilos

- No necesita apantallamiento ni pareado
- No necesita resistencias de terminación

Conexión en el MP-Bus

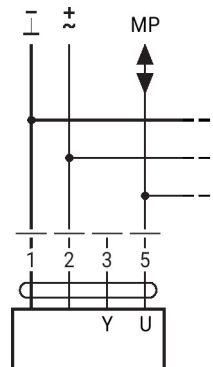

Máx. 8 nodos MP-Bus

Conexión de sensores activos

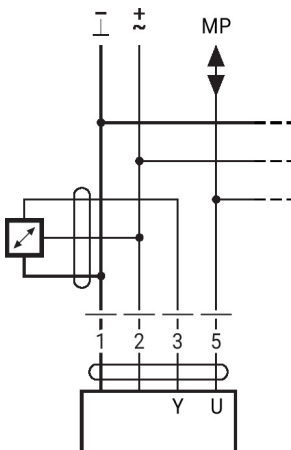

- Alimentación de 24 V AC/DC
- Señal de salida 0...10 V (máx. 0...32 V)
- Resolución 30 mV

Conexión de contacto de conmutación externo

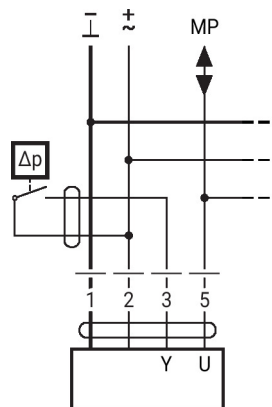

- Corriente de conmutación 16 mA @ 24 V
- El punto de inicio del margen de trabajo debe ser configurado en el actuador MP como $\geq 0,5$ V

Otras instalaciones eléctricas

Funciones con valores básicos (modo convencional)

Connection of passive sensors

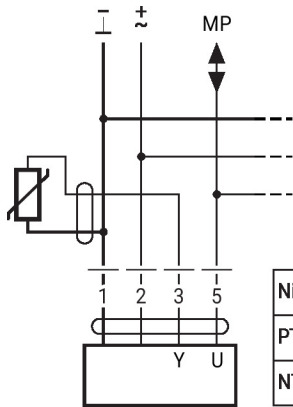

Ni1000	-28...+98°C	850...1600 Ω ²⁾
PT1000	-35...+155°C	850...1600 Ω ²⁾
NTC	-10...+160°C ¹⁾	200 Ω...60 kΩ ²⁾

1) Depending on the type
2) Resolution 1 Ohm
Compensation of the measured value is recommended

Funciones con parámetros específicos (configuración necesaria)

Mandos imperativos y limitador con 24 V AC con contactos de relé

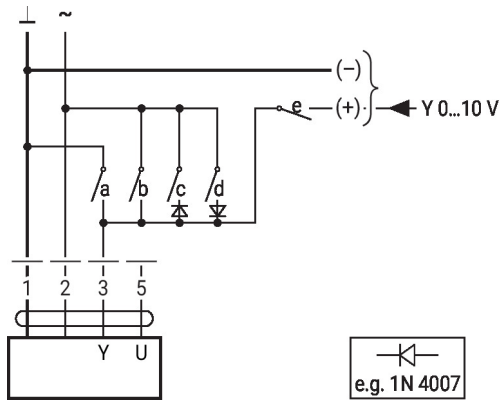

1	2	a	b	c	d	e	
							Close
							MIN
							ZS
							MAX
							Open
							Y

Control todo-nada

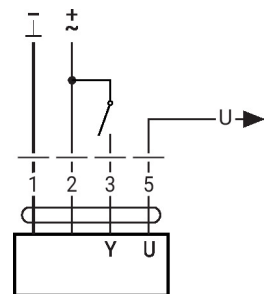

Control de 3 puntos con 24 V AC

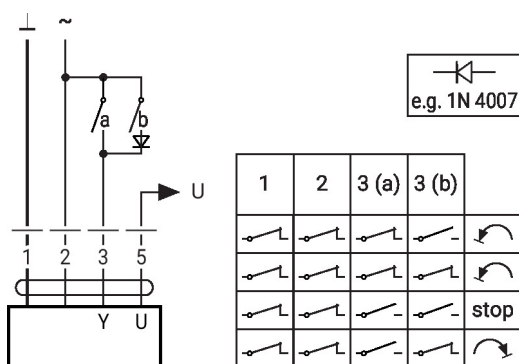

1	2	3 (a)	3 (b)	
				stop

Mandos imperativos y limitador con 24 V AC con conmutador rotativo

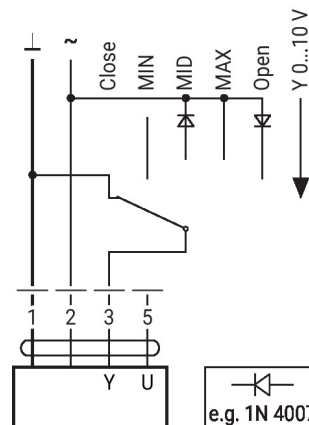

Precaución:
La función "Cerrar" solo está garantizada si el punto de inicio del margen de trabajo se define con un mínimo de 0,5 V.

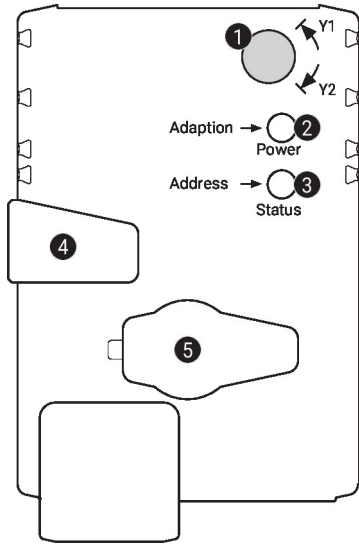
Controles de funcionamiento e indicadores

1 Conmutador del sentido de giro

Conmutación: Cambio del sentido de giro

2 Pulsador y visor LED verde

Apagado: Sin alimentación o avería

Encendido: En funcionamiento

Pulsar botón: Activa la adaptación del ángulo de giro, seguida del modo estándar

3 Pulsador y visor LED amarillo

Apagado: Modo estándar

Encendido: Proceso de adaptación o sincronización activo

Intermitente: Comunicación MP-Bus activa

Parpadeo: Solicitud para direccionamiento del cliente MP

Pulsar botón: Confirmación del direccionamiento

4 Pulsador para desembrague manual

Pulsar botón: Desembrague del engranaje, parada del motor, accionamiento manual posible

Soltar botón: Embrague del engranaje, modo estándar

5 Conector de servicio

Para la conexión de herramientas de servicio y configuración

Comprobación de la conexión de la alimentación

2 apagado y **3** encendido Posible error de conexionado en la alimentación

Servicio

Con Belimo Assistant 2 se pueden modificar los parámetros de la unidad. Belimo Assistant 2 puede utilizarse en un smartphone, una tableta o un ordenador portátil. Las opciones de conexión disponibles varían en función del hardware en el que esté instalado Belimo Assistant 2.

Para más información sobre Belimo Assistant 2, consulte la Guía rápida de Belimo Assistant 2.

Conexión mediante cables

Se puede acceder a las unidades Belimo mediante la conexión de Belimo Assistant Link al puerto USB de un PC o portátil y al conector de servicio o cable MP-Bus de la unidad.

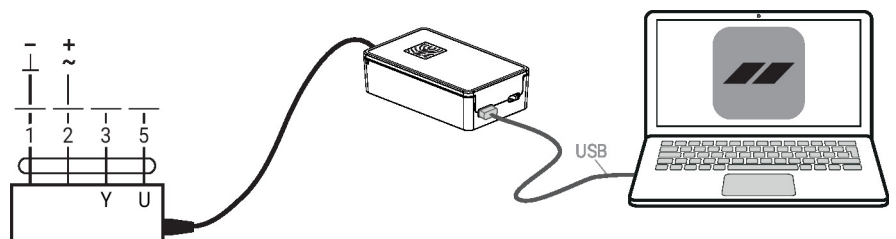

Dimensiones

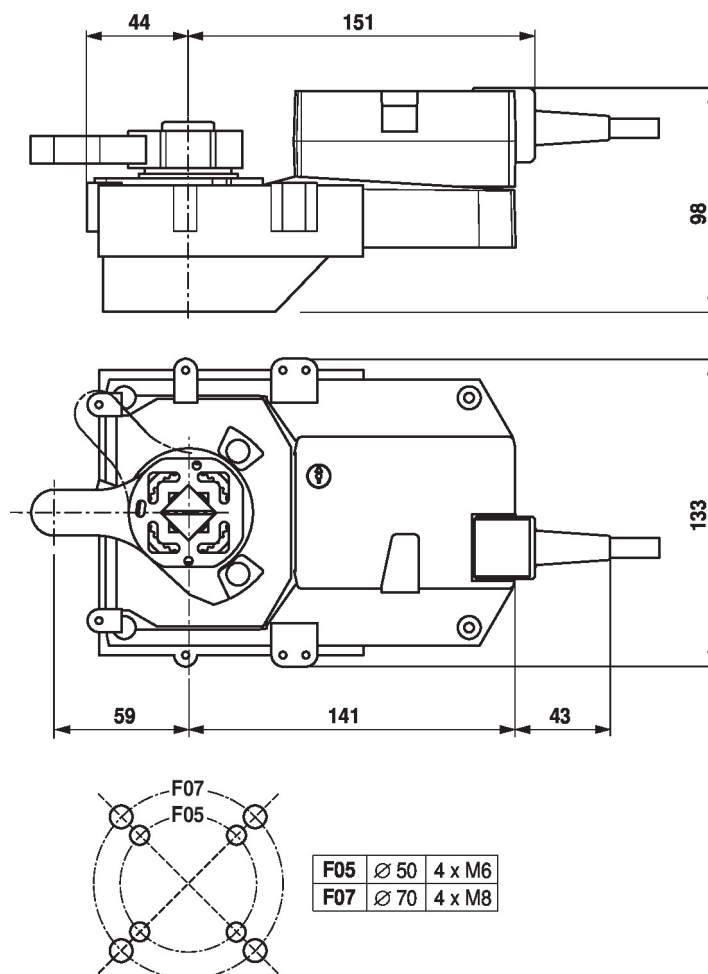

Documentación complementaria

- Resumen de socios colaboradores MP
- Conexiones de herramientas
- Introducción a la tecnología MP-Bus
- La gama de productos completa para aplicaciones de agua
- Fichas de datos para válvulas de bola
- Instrucciones de instalación para actuadores o válvulas de bola
- Notas generales para la planificación de proyectos
- Guía rápida: Belimo Assistant 2