

Chauffage avec hygrostat empêchant la formation de condensation dans les servomoteurs à ressort de rappel avec boîtier de protection IP66 / NEMA 4

- Tension nominale AC/DC 24 V
- Hygrostat réglé en permanence (65 % d'humidité relative)
- Remarque : Il est impossible de commander la combinaison de chauffage avec hygrostat en accessoires



### Caractéristiques techniques

<b>Valeurs électriques</b>	Tension nominale	AC/DC 24 V
	Plage de tension nominale	AC 19.2...28.8 V / DC 19.2...28.8 V
	Raccordement d'alimentation / de commande	Borniers (câble de 0,75...1,5 mm <sup>2</sup> à 2 fils)
	Type de contact	Contact normalement ouvert
	Sortie chauffage	25 W
	Courant de démarrage	Max. 1.25 A
<b>Données fonctionnelles</b>	Durée de vie	>100 000 cycles
	Précision de commutation	±5% RH
	Différentiel de commutation (humidité)	4 % RH (tolérance ±3 %)
	Élément de chauffage	Chauffage ohmique
	Settings	65 % RH fixe
<b>Données de sécurité</b>	CEM	CE according to 2014/30/EU
	Note relative à la température ambiante	en fonction du servomoteur de registre IP66/ NEMA4

### Consignes de sécurité



- Il est absolument impératif pour les opérateurs de veiller à ce que le dispositif de chauffage et le servomoteur soient déconnectés de la source de tension avant tous réglages ou toutes manipulations effectués sur l'appareil.
- L'appareil de chauffage ne doit pas être enlevé. Le servomoteur doit être remplacé lors de la réalisation des travaux de réparation et des travaux sous garantie !
- Les points suivants doivent être pris en compte lors du câblage indépendant et externe :- Tout contact entre les câbles ou fils introduits et l'élément de chauffage doit être évité.- Le cas échéant, utilisez des câbles avec un nombre suffisant de fils, de sorte que, par exemple, le dispositif de chauffage et le servomoteur puissent être alimentés séparément (voir « Installation électrique »).- Toutes les réglementations émises par les autorités doivent être respectées.

### Caractéristiques du produit

**Application** L'hygrostat enregistre le degré d'humidité de l'air ambiant à l'intérieur du corps du servomoteur et active le système de chauffage connecté lorsque le niveau d'humidité de l'air de 65 % d'humidité relative, défini de façon permanente, est dépassé. Cette opération empêche la formation de condensation sur les pièces montées et les composants électroniques.

Installation électrique

Schémas de raccordement

Exemples de câblage externe avec des servomoteurs de type ..24GX..

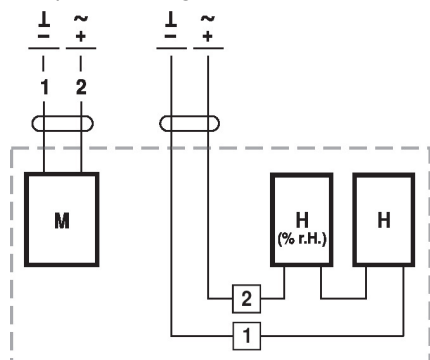

M = Servomoteur  
 H [% RH] = Hygrostat  
 H = Chauffage

Exemples de câblage externe avec des servomoteurs de type ..24GX-S..

