

Folytonos vezérlésű szelephajtómű 2 és 3 járatú szabályozószelepekhez

- Működtető erő 1000 N
- Névleges feszültség AC/DC 24 V
- Vezérlés moduláló 0.5...10 V
- Lökét 20 mm



Műszaki adatok

| | | |
|----------------------------------|---|--|
| Elektromos adatok | Névleges feszültség | AC/DC 24 V |
| | Névleges feszültséghez tartozó frekvencia | 50/60 Hz |
| | Névleges feszültségtartomány | AC 19.2...28.8 V / DC 21.6...28.8 V |
| | Energiafogyasztás működés alatt | 4.5 W |
| | Energiafogyasztás nyugalmi helyzetben | 1.5 W |
| | Áramfelvétel vezeték-méretezéshez | 9 VA |
| | Tápellátás/vezérlés csatlakozása | Sorkapcsok kábellel 1 m, 4x 0.75 mm ² (Sorkapocs 4 mm ²) |
| | Párhuzamos működés | Igen (vegye figyelembe a teljesítményadatokat) |
| Működési adatok | Motor állítóereje | 1000 N |
| | Y működési tartomány | 0.5...10 V |
| | Bemeneti ellenállás | 100 kΩ |
| | U pozíció-visszajelzés | 0.5...10 V |
| | U pozíció-visszajelzés megjegyzés | Max. 0.5 mA |
| | Vészállás funkció pozíciójának beállítása | Szelepszár 0...100%, beállítható (POP forgató gomb) |
| | Áthidalási idő (PF) | 2 s |
| | Pozíció pontossága | ±5% |
| | Kézi felülbírállás | nyomógombbal |
| | Lökét | 20 mm |
| | Hajtómű futásideje | 35 s / 20 mm |
| | Vészállás funkció futásidő | 35 s / 20 mm |
| | A hajtómű hangteljesítményszintje | 60 dB(A) |
| | Hangteljesítményszint, vészállás funkció | 60 dB(A) |
| Beállítási tartománya adaptálása | manuális (az első bekapcsoláskor automatikus) | |
| Pozíciójelzés | Mechanikus, 5...20 mm löket | |
| Biztonsági adatok | IEC/EN érintésvédelmi osztály | III, Földeletlen érintésvédelmi törpefeszültség (SELV) |
| | Tápforrás UL | Class 2 Supply |
| | IEC/EN védelmi szint | IP54 |
| | NEMA/UL védelmi szint | NEMA 2 |
| | Burkolat | UL 2-es burkolattípus |
| | EMC | CE a 2014/30/EU alapján |
| | IEC/EN tanúsítvány | IEC/EN 60730-1 és IEC/EN 60730-2-14 |

Műszaki adatok

| | | |
|--------------------------|---|---|
| Biztonsági adatok | UL Approval | cULus az UL60730-1A, UL60730-2-14 and CAN/CSA E60730-1 szerint A hajtómű UL jelölése függ a használati helyszíntől, és a készülék UL kompatibilitásától. |
| | Művelet típusa | 1.AA típus |
| | Tápellátás/vezérlés névleges impulzus-feszültsége | 0.8 kV |
| | Szennyezési szint | 3 |
| | Környezeti páratartalom | Max. 95% RH, nem kondenzálódó |
| | Környezeti hőmérséklet | 0...50°C [32...122°F] |
| | Tárolási hőmérséklet | -40...80°C [-40...176°F] |
| | Karbantartási igény | karbantartásmentes |
| | Tömeg | Tömeg |
| Feltételek | Rövidítések | POP = kikapcsolt / vészállás pozíció CPO = vezérelt kikapcsolás / vezérelt vészállás funkció PF = áramkimaradás késleltetési ideje / áthidaló idő |

Biztonsági megjegyzések



- Ez az eszköz helyhez kötött fűtő-, szellőző- és légkondicionáló rendszerekhez készült, és nem használható a megadott alkalmazási területétől eltérő módon, különösen repülőgépekben vagy bármi más légi közlekedési módokban.
- A kültéri alkalmazásokra csak akkor van lehetőség, ha az eszköz nincs közvetlenül kitéve (tenger)víznek, hónak, jégnek, napsugárzásnak vagy agresszív gázoknak, valamint biztosított, hogy a környezeti körülmények mindenkor az adatlapnak megfelelő küszöbértékekben maradnak.
- A beszerelést kizárólag az erre jogosult szakember végezheti. Beszereléskor kérjük, figyeljen az összes érvényes törvényi vagy intézményi előírásra.
- A mozgásirány megváltoztatására szolgáló kapcsolót és így a zárási pontot csak arra feljogosított szakemberek állíthatják. A mozgás iránya kritikus fontosságú, különösen a fagyásvédelemre szolgáló áramkörök esetében.
- A készüléket kizárólag a gyártás helyén szabad felnyitni. Nem tartalmaz olyan alkatrészeket, melyet a felhasználó cserélhet ki vagy szerelhet meg.
- A készülék elektromos alkatrészeket tartalmaz és tilos a háztartási hulladékkal együtt kiselejtezni. Vegyen figyelembe minden helyileg érvényes előírást és követelményt.

Termékjellemzők

Üzem mód A hajtómű egy 0...10V feszültségű, szabványos vezérlő jellel kapcsolódik, és a vezérlő jel által megadott helyzetbe mozdul el, miközben megtörténik az integrált kondenzátorok feltöltése. Amennyiben a tápfeszültség megszakad, a tárolt elektromos energia hatására a szelep elmozdul a kijelölt vészállás funkció pozíciójába.

Töltési idő (indítás) A kondenzátoros hajtóművek esetében előtöltési idő szükséges. Ez az idő szükséges a kondenzátor feltöltéséhez, hogy az használható legyen. Így biztosított, hogy áramszünet esetén a hajtómű mégis elmozdul jelenlegi állásából az előre beállított vészállásba. Az előtöltési idő függ az áramszünet időtartamától.

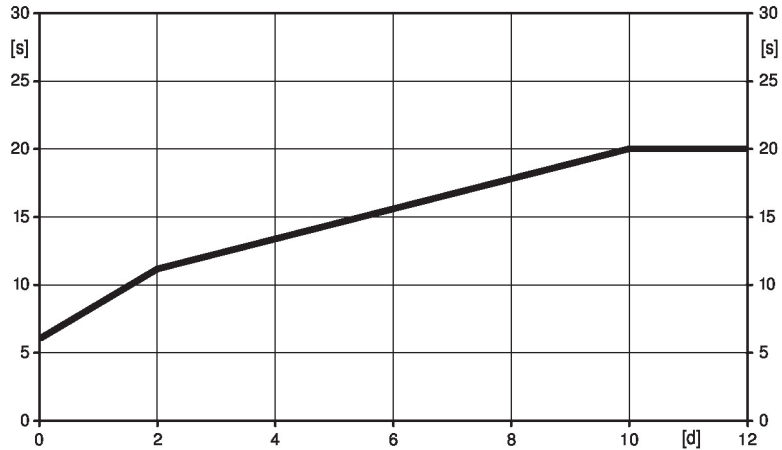
Jellemző előtöltési idő



[d] = áramkimaradás napokban
[s] = előtöltési idő másodpercben

Szállítási feltételek (kondenzátorok) A gyárból a hajtómű teljesen lemerült állapotban kerül szállításra, ezért első üzembehelyezés előtt kb. 20 másodperc előtöltési idő szükséges azért, hogy a kondenzátorok megfelelő feszültséggel működjenek.

Vészállás funkció pozíciójának beállítása (POP) A kívánt vészállás-pozíció beállításához használja a kívánt vészállás funkció pozíciót 10%-os lépésközű 0...100% osztástartományban. A forgógomb kizárólag az adaptált vagy programozott lökethosszra vonatkozik. Áramszünet esetében a hajtómű elmozdul a kijelölt vészállás funkció pozícióba, a gyárban beállított 2 másodperc áthidalási idő (PF) alkalmazásával.

Egyszerű közvetlen felszerelés A szabályzószелеp egyszerű közvetlen beszerelése alakzáró csöves rögzítőbilincsek segítségével történik. A hajtómű a szelep nyakánál 360°-ban elfordítható.

Kézi felülbírlás A kézi vezérlés a nyomógomb segítségével ideiglenesen lehetséges. A fogaskerék kiakasztott és a hajtómű leválasztott állapota a gomb nyomva tartásáig fennmarad.

A lökethossz egy imbuszkulcs segítségével állítható (4 mm), melyet a hajtómű felső részénél kell beilleszteni. A szeleptengely akkor tágul, ha a kulcs az óramutató járásával megegyező irányba fordul.

Magas funkcionális megbízhatóság A hajtómű túlterhelésvédelemmel rendelkezik, nincs szükség végállskapcsoló és automatikus ütközők alkalmazására, amikor eléri a végzáró elemet

Kiindulási helyzet Gyári beállítás: a hajtómű szelepszára visszahúzódik.
Ha a szállítmány szelep-hajtómű kombinációkat is tartalmaz, a mozgás iránya a szelep zárási pontjának megfelelően van beállítva.

A tápfeszültség első bekapcsolásakor, vagyis az első üzembe helyezés során, a hajtómű egy adaptálást végez, mely során a működési tartomány és az állásviszajelzés a mechanikus állítási tartományhoz igazodik.

A hajtómű ezután a vezérlő jel által megadott állásba mozog.

Adaptáció és szinkronizálás Adaptálás kézi indításához használja az „Adaptálás” gombot. Mindkét mechanikus végállásütköző észlelése megtörténik az adaptálás alatt (a teljes állítási tartományban).
A hajtómű ezután a vezérlő jel által megadott állásba mozog.

Termékleírások

Mozgásirány beállítása Működtetésekor, normál működés közben a löketirány kapcsolóval megváltoztatja a mozgásirányát. A löketirány kapcsoló nem befolyásolja a beállított vészállás funkció pozícióját.

Tartozékok

| Elektromos tartozékok | Leírás | Típus |
|-----------------------|--|----------|
| | Segédkapcsoló 2x SPDT felerősíthető | S2A-H |
| | Tengelyfűtés LV.., NV.., SV.. hajtómű esetén | ZH24-1-A |

Elektromos beszerelés

Megtáplálás leválasztó transzformátorról (galvanikus leválasztás).

Párhuzamosan más hajtóműveket is csatlakoztathat. Vegye figyelembe a teljesítményadatokat.

A löketirány-kapcsoló gyári beállítása: a hajtómű szelepszár visszahúzott állapotában van (▲).

Vezetékszínek:

- 1 = fekete
- 2 = piros
- 3 = fehér
- 5 = narancssárga

Kapcsolási rajz

AC/DC 24 V, folytonos

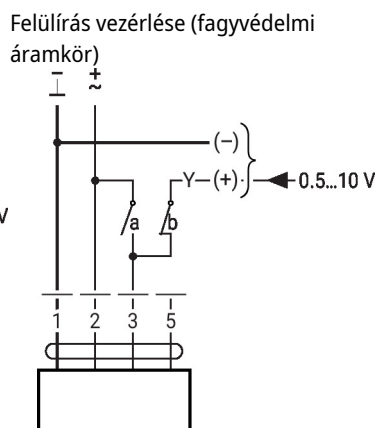
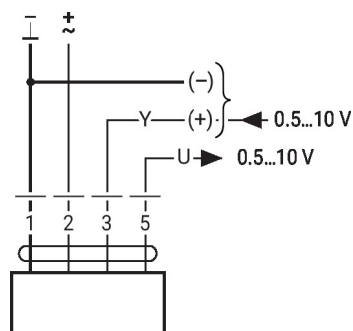

| | | | | | |
|---|---|-------|-------|---|---|
| 1 | 2 | 3 (a) | 3 (b) | | |
| | | | | ↓ | ↑ |
| | | | | ↑ | ↓ |
| | | | | Y | Y |

Működtető vezérlőszervek és jelzőfények

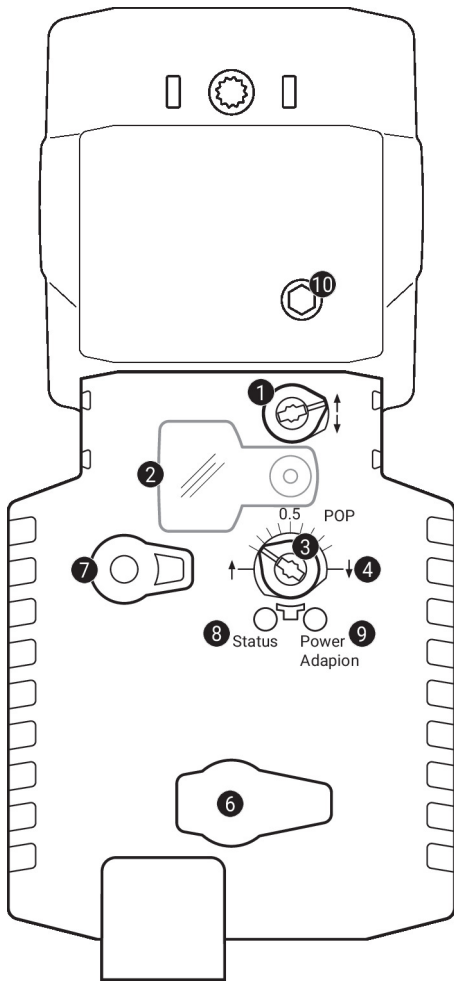
1 Lökétirány kapcsoló

Átkapcsolás: a lökétirány megváltozik

2 Fedél, POP gomb
3 POP gomb
4 Skála kézi beállításhoz
6 (Nincs funkció)
7 Kézi felülbíráló gomb

Nyomja meg a gombot: a fogaskerék kiakad, a motor leáll, kézi felülírás lehetséges

Engedje el a gombot: a fogaskerék kapcsolódik, standard mód

9 Nyomógomb (zöld LED)

Nyomja meg a gombot: elindítja a löketbeállítást, majd a standard módot

10 Kézi felülírás

Jobbra: a hajtómű szelepszára kinyúlik

az óramutató járásával ellentétesen: a hajtómű szelepszára visszahúzódik

LED-kijelzők

| sárga 8 | zöld 9 | Jelentés / funkció |
|----------------|---------------|--|
| Ki | Be | Működés OK |
| Ki | Villanás | POP funkció aktív |
| Be | Ki | - SuperCap előtöltési idő - Hibás SuperCap - Huzalozási hiba a tápellátásban |
| Ki | Ki | Nem működik |
| Be | Be | Adaptálási folyamat aktív |

Működtető vezérlőszervek és jelzőfények

Vészállás funkció pozíciójának beállítása (POP)

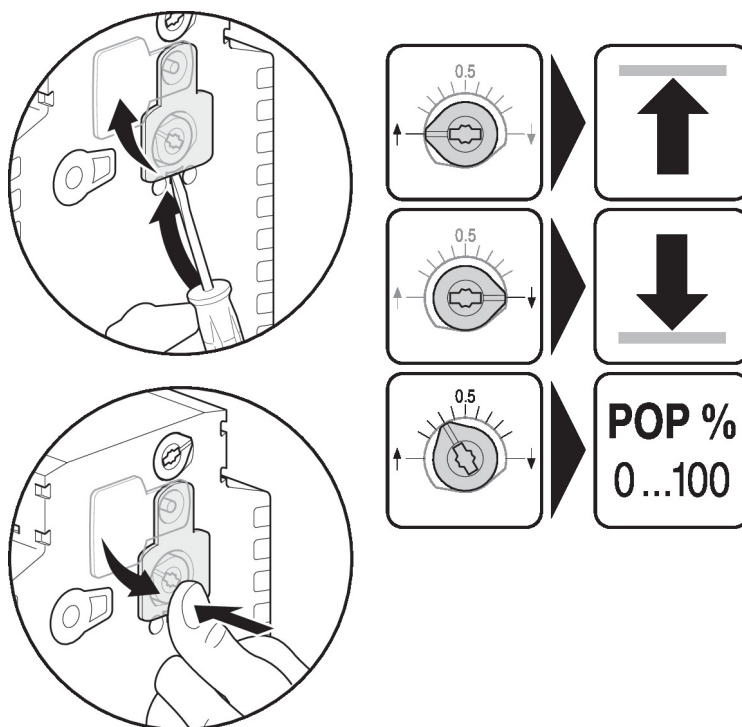

Méretek

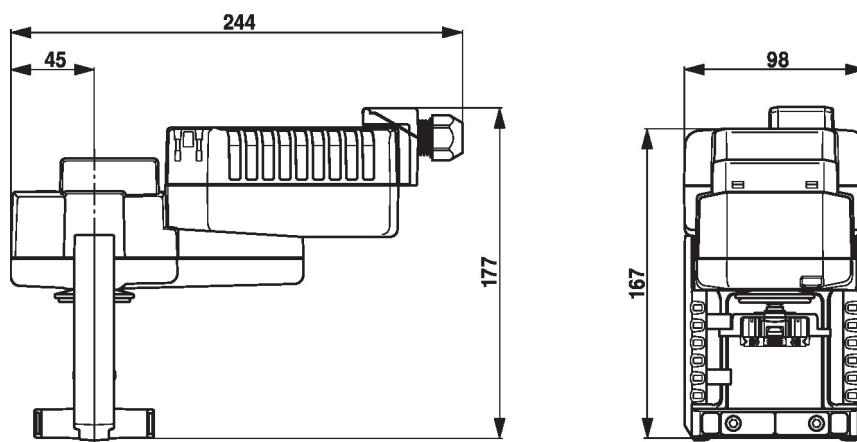

További dokumentáció

- Teljes termékválaszték vizes alkalmazásokhoz
- Adatlapok szabályozószelvekhez
- Beszerelési utasítások hajtóművekhez és/vagy szabályozószelvekhez
- Megjegyzések a projektervezéshez, 2 és 3 járatú szabályozószelvekhez
- Általános megjegyzések a projektervezéshez