

Termopogo de Aço Inoxidável (Usinado)

Termopogo de aço inoxidável usinado a partir de uma peça. Rosca externa de 1/2 "NPT com conexão de compressão integrada para facilitar a instalação dos sensores de imersão e cabo 01DT .., 22DT .., 01CT .., 22CT ..



5 anos garantia

Visão geral do tipo

Tipo	Comprimento da cápsula termométrica	Estabilidade no longo prazo	Diâmetro da cápsula termométrica	Velocidade da vazão máx.	Peso
A-22P-A36	2" [50 mm]	0.83" [21 mm]	0,35" [9 mm]	106 m/s [348 ft/s]	0.12 lb [0.065 kg]
A-22P-A37	4" [100 mm]	2.8" [71 mm]	0,35" [9 mm]	44.0 m/s [144 ft/s]	0.190 lb [0.075 kg]
A-22P-A38	6" [150 mm]	4.76" [121 mm]	0,35" [9 mm]	25.8 m/s [84.6 ft/s]	0.26 lb [0.085 kg]
A-22P-A39	8" [200 mm]	6.73" [171 mm]	0,35" [9 mm]	15.0 m/s [49.2 ft/s]	0.33 lb [0.095 kg]

Dados técnicos

Dados funcionais	Aplicação	água
Dados de segurança	Padrão de qualidade	ISO 9001
	Temperatura do fluido	Até máx. 392°F [200°C]
Materiais	Material da sonda	Aço inoxidável
	Material da cápsula termométrica	Linha e Hex: AISI 316L Comprimento do poço termométrico: AISI 316Ti Conexão de compressão: Poliamida (PA66 / GF25)

Dimensões

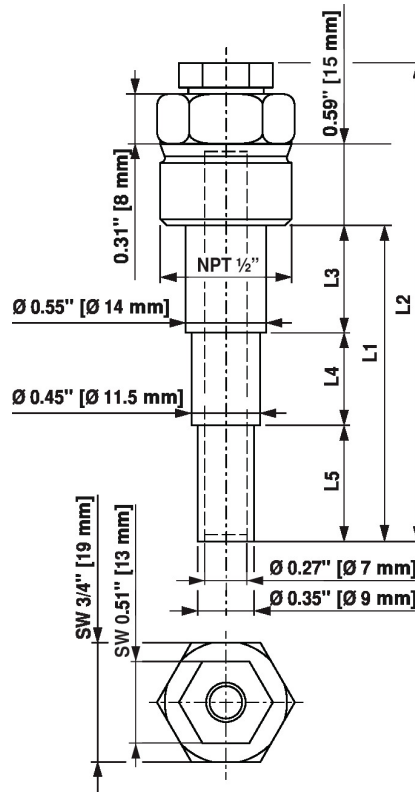

Typ	L1	L2	L3	L4	L5
A-22P-A36	.82" [21 mm]	1.93" [49 mm]	0" [0 mm]	0.43" [11 mm]	0.39" [10 mm]
A-22P-A37	2.79" [71 mm]	3.89" [99 mm]	0.98" [25 mm]	0.98" [25 mm]	0.82" [21 mm]
A-22P-A38	4.76" [121 mm]	5.86" [149 mm]	1.96" [50 mm]	1.57" [40 mm]	1.22" [31 mm]
A-22P-A39	6.73" [171 mm]	7.83" [199 mm]	2.75" [70 mm]	2.56" [65 mm]	1.41" [36 mm]